

OB-1 Pro Roaster

使用說明書



官方網站

感謝您購買 OB-1 Pro Roaster: 1.2 公斤智能烘豆機，本產品可透過本機或是手機 APP 進行操作，並提供手動模式讓您可以自行控制火力、風門及轉速，而全自動模式可輕鬆烘焙。使用本產品前，請詳盡閱讀此使用說明書及安全注意事項。更詳盡的操作教學、APP 下載可掃右方 QR Code 至官方網站查詢。

產品圖示

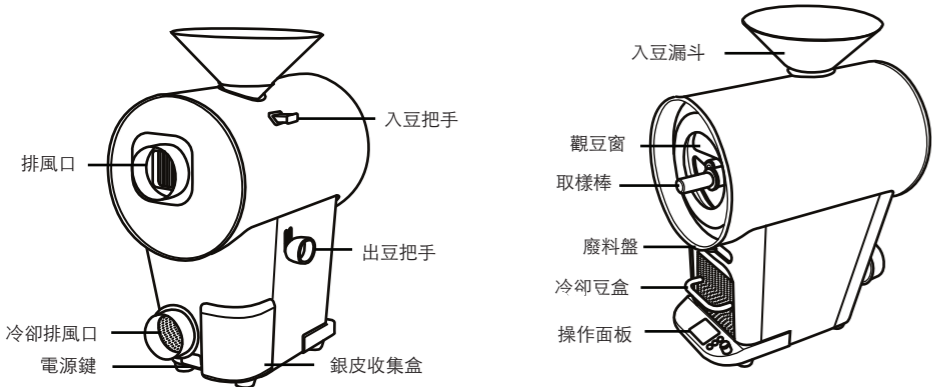

產品規格

型號	OB-1 Pro	機身重量	35 公斤
機身尺寸	高 61 X 寬 31 X 深 51 公分 (高 70 公分含進豆漏斗)		
烘焙產能	一小時 3~4 鍋	建議烘焙時長	每日 5 小時
烘焙量	每次 300~ 1200 克		
烘焙時間	6 ~ 20 分鐘 (1 公斤火力全開一爆 8 分鐘)		
連線方式	智能 APP 藍芽連線 (支援 iOS / Android)		
內鍋	厚度 2 mm 304 食品級不銹鋼鍋		
玻璃	食品級耐高溫玻璃 (>400° C) 瞬間溫差 150° C		
加熱方式	半熱風式	豆盒容量	1.2 公斤
規格 / 電壓	交流電 220~230 伏特	最大功率	3300 瓦
火力	0~ 10 段	轉速	50 ~ 90 每分鐘轉速
風量	0~ 15 段	產地	中國

★ 詳情請參閱官方網站產品規格表

CCAK21Y10020T0 NCC 法規資訊

取得審驗證明之低功率射頻器材，非經核准，公司、商號或使用者均不得擅自變更頻率、加大功率或變更原設計之特性及功能。低功率射頻器材之使用不得影響飛航安全及干擾合法通信；經發現有干擾現象時，應立即停用，並改善至無干擾時方得繼續使用。前述合法通信，指依電信管理法規定作業之無線電通信。低功率射頻器材須忍受合法通信或工業、科學及醫療用電波輻射性電機設備之干擾。



重要安全須知



使用本產品前請詳讀重要安全須知，並嚴格遵守。
不當操作可能導致人身財產損傷，甚至危及性命安全！

- 本產品可供 8 歲及以上的兒童以及身體、感官或精神能力有缺陷人士使用，必須確保已接受本產品所需之使用方式及知識，並瞭解可能所涉及的危險。
- 8歲以下的兒童應遠離，除非有持續的監護。務必確保 8 歲以下兒童不會玩耍本產品，並將本產品及其電源線放在兒童接觸不到的地方。
- 兒童不得在沒有監督的情況下進行清潔與維護。
- 若電源線有損壞時，必須由製造商、其服務代理商或其他具備同等資格的人員進行更換，以避免發生危險。
- 本產品不適合身體、感官或精神能力較差或缺乏經驗和知識的人員（包括兒童）使用，除非有負責其安全相關人員進行有關使用本產品的監督或指導。
- 本產品僅適用於家庭及店家使用。

禁止拆卸

請勿擅自拆卸及修改產品，否則可能導致故障甚至意外發生，且失去產品保固權益。
若有故障情形，請與客服人員聯繫維修。

操作環境安全

1. 請勿將本產品放置於不穩定表面、或靠近不耐溫、易燃的材質(如窗簾)、發熱電器具、電熱器、瓦斯爐等旁操，以免發生火災。
2. 請勿摔落本產品，否則可導致故障或面板及玻璃破裂、造成人員損傷。
3. 請遵守產品電壓功率規範，勿使用高於 220V~230V 的電壓供電。
4. 避免使用延長線。如需使用，務必使用可負載 3300W 以上之線路，並且不可同時使用其他高功率設備，如除濕機、烤箱、微波爐等，否則可能跳電造成意外。
5. 與官方電壓相比，部分房屋電壓可能較不穩定，用戶可使用穩壓器來穩定機器運作。
6. 請勿在戶外或潮濕環境使用本產品，切勿讓水進入本產品，否則可能導致短路、漏電或觸電發生。
7. 使用本產品時，請務必要有接地線，以防漏電。

注意高溫

1. 本產品使用過程中，金屬機身表面、取樣棒、廢料盤等溫度較高，建議配戴隔熱手套，勿直接用手觸摸，避免燙傷。
2. 產品上蓋標有警示貼紙，最高溫度可能達 100° C 以上，請勿觸碰。
3. 建議等機台溫度降至 50° C 以下，再進行清潔，避免燙傷。



操作注意事項

1. 請勿將咖啡豆以外的物品放入本產品內烘烤。
2. 連續烘豆時間請勿超過5小時，避免降低機器壽命。
3. 使用本產品時，操作人員務必在機器旁操作，不可離開機器。設備及其可接觸部件在使用過程中會變熱，應小心避免接觸加熱元件。
4. 使用 APP 烘焙時，請勿離開 APP 烘焙操作頁面或執行接聽電話等其他任務。若離開 APP 烘焙操作頁面，機器將發出『嗶! 嗶!』警告音，30秒未返回則會自動轉為本機烘焙。
5. 當豆溫達最高安全限制 235° C 的前10度時，機器將發出『嗶! 嗶!』警告音並在235° C強制出豆進行冷卻。請勿讓烘焙豆溫超過 235° C，可能導致咖啡豆起火發生意外。
6. 使用後請妥善清理銀皮收集盒及廢料盤內的銀皮皮屑，避免殘留銀皮阻塞造成起火燃燒。
7. 機器運作中，請勿將手放入排風口，避免高速轉動的風輪導致割傷。
8. 本電器不適用於透過外部定時器或獨立的遙控系統操作。
9. 使用過程中，可接觸的零件可能會變熱，應將幼兒兒童遠離。

斷電緊急處置 / 強制手動出豆流程



若在烘烤過程當中烘豆機突發斷電，鍋爐內的咖啡豆有機率燃燒起火！請立即遵照以下流程手動強制出豆，以防咖啡豆燃燒。
烘豆機附近請常備電器用滅火器，在任何起火情況立即撲滅火勢。

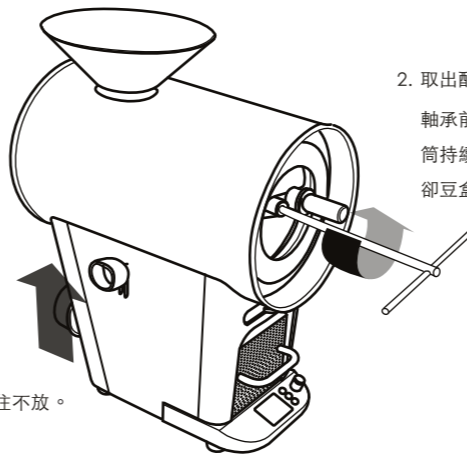

2. 取出配件箱內的六角板手，插入前門軸承前方的內六角孔，逆時針帶動滾筒持續旋轉直到熟豆被完全排出至冷卻豆盒。

1. 手動扳起出豆把手，頂住不放。

WEEE 法規資訊



- 請勿將本產品（電氣和電子設備）作為未分類的垃圾處理。
- 請聯絡您當地的政府以獲取相關可做回收處置系統的資訊。
- 如果本產品被丟棄在垃圾掩埋場或垃圾場，有害物質可能會洩漏到地下水中並進入食物鏈，損害您的健康和福祉。
- 當用新設備更換舊設備時，零售商有法律義務至少免費收回您的舊設備進行處置。

快速操作指南

安裝設置

1. 將電源線插入220V 插座 (插座及迴路耐電流20A以上，務必插緊並接地！以防漏電！)，將漏斗、取樣棒、廢料盤、銀皮收集盒及豆盒等裝配定位。
2. 請將「冷卻風機模組」DC 控制訊號線與本機連接，並將電源線連接至 220V 插座。(務必插緊並接地！以防漏電！)
3. 開啟電源機器將進行自我檢測程序 (約20秒)，若出現異常請參考官網異常警示對照表。

烘豆機安裝

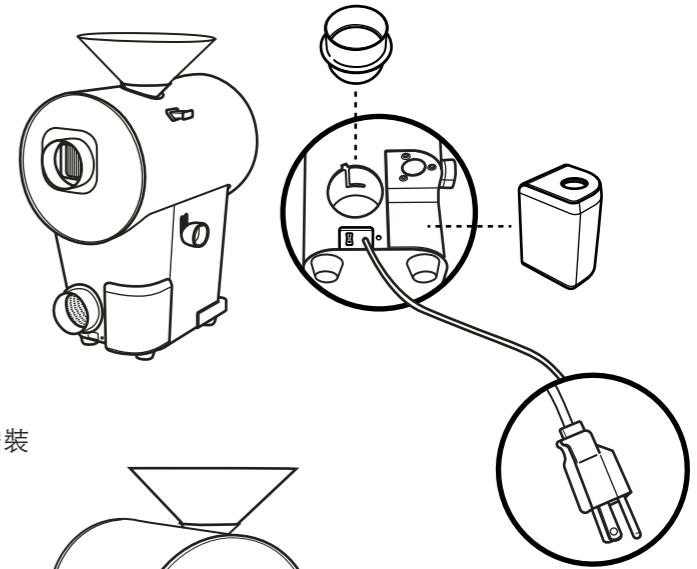
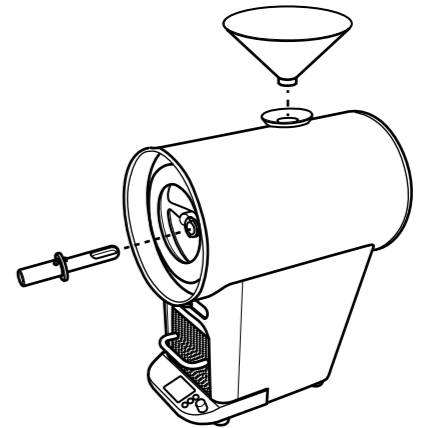

冷卻風機模組安裝

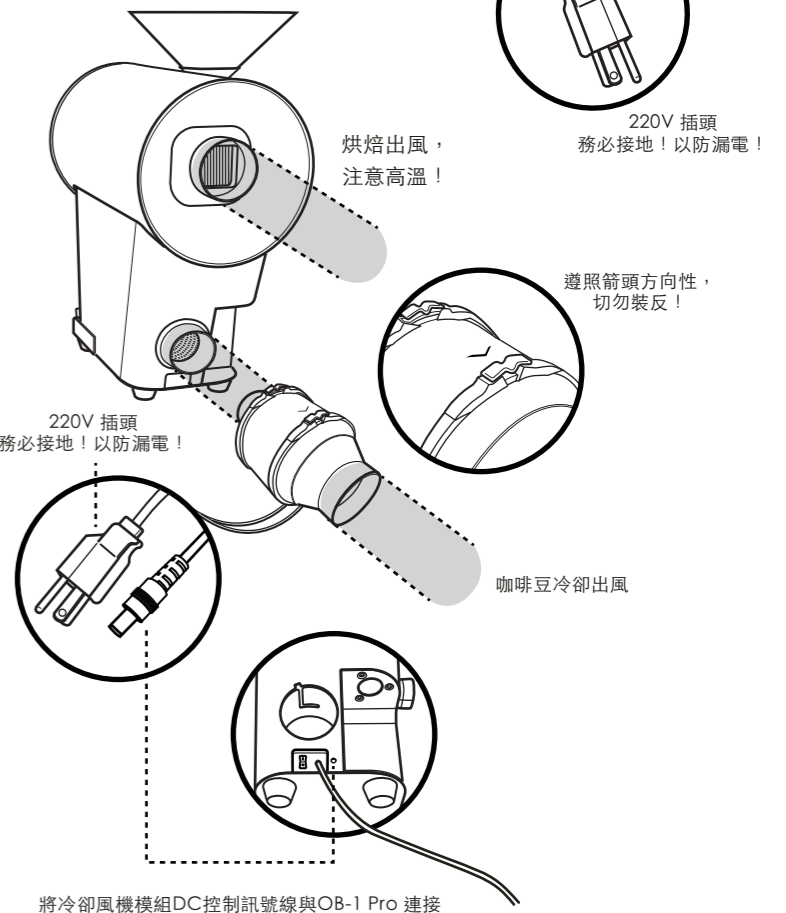

本機烘焙

透過機身旋鈕及快捷鍵來進行選擇、調整及確認。

手動模式

- 選擇模式: 於主選單選定「Manual」，進入手動烘焙。
- 預熱: 設定預熱目標溫度、是否要自動進豆(Autoload)，完成後選擇「Start」進入自動預熱，也可選擇「Skip」進入全手動預熱。
- 預熱完成:
 - Autoload On: 預熱完成後會自動入豆。
 - Autoload Off: 預熱完成後會發出『嘩! 嘩!』警示音，並進入3分鐘Ready階段，此時請手動拉動進豆拉把開始烘焙；若無動作，則3分鐘後會進入冷卻階段。
- 烘豆:
 - 烘焙過程中可使用「火力、風門及滾筒轉速快捷鍵」快速選定調整項目，並使用旋鈕進行調整。
★ 1.2 公斤烘焙建議火力 7~10，風門 0~8。
 - 烘焙過程中可選擇LCD螢幕事件區，並長按壓紀錄烘焙狀態(如轉黃、焦糖化、1爆等的時間)。
- 出豆 & 冷卻: 選擇「Unload」或手動板起出豆把手進行出豆，搭配「冷卻風機模組」可自動進入冷卻流程。
- 烘豆完成: 選擇「Stop」終止機體及咖啡豆冷卻流程。
★ 若結束烘焙流程則建議讓機體冷卻至 50° C以下，再進行關機。

自動模式

- 選擇模式: 於主選單選定「Auto」，進入Profile選擇頁面，選定預存的Profile烘焙曲線，進行預熱。
★ 本機可暫存 10 筆Profile，可連接至APP設定暫存的Profile。
- 預熱 / 預熱完成: 同手動模式。
- 烘豆、出豆、冷卻: 同所選擇的Profile設定值，可自動完成由烘豆至冷卻的流程。
- 烘豆完成: 同手動模式。

APP烘焙

支援 iOS 及 Andriod裝置，可自動記錄烘焙數據並轉存為烘焙曲線Profile。

藍芽連線設置

- 於本機主選單選定左下角的「」藍芽符號，進行藍芽配對搜尋。
- 下載並安裝最新 Orbiter Roaster APP，點選 APP 左上角主選單並進入「ROAST」頁面，點選欲連線的烘豆機進行配對。

手動模式

- 選擇模式: 配對完成後點選「Manual」進入手動烘焙。
- 預熱: 設定預熱目標溫度(Target Temprature)，點選「Start」開始自動預熱流程或選擇「Skip」開始全手動預熱。
- 預熱完成: 預熱完成後會自動入豆。預熱過程中，也可以隨時拉動入豆把手強制入豆。
- 烘豆:
 - 烘焙頁面資訊: 豆溫(紅色曲線)、風口溫(白色曲線)、ROR曲線、火力、風門、滾筒轉速數值等。詳情可上官網查詢。
 - 烘焙過程中可調整火力、風門及滾筒轉速數值，亦可長按事件區進行事件紀錄及拍攝豆況。
- 出豆 & 冷卻: 按壓烘焙介面「Unload」或手動板起出豆把手進行出豆，搭配「冷卻風機模組」可自動進入冷卻流程。
- History轉存 Profile: APP介面會詢問是否將此筆烘焙紀錄(History)轉存成烘焙曲線(Profile)，Profile可用於自動模式。後續亦可在 History頁面將烘焙紀錄轉成烘焙曲線。
- 烘豆完成: 選擇「Bean Cooling off」終止咖啡豆冷卻流程；若無動作，則系統會在5分鐘後，自動終止此流程。

自動模式

- 選擇模式: 於「Roast」頁面選取預存的Profile烘焙曲線，進入預熱設定。
- 於預熱設定頁面選擇PID溫控 / 參數複製。(PID溫控: 烘焙全程採PID火力控制回朔豆溫，使豆溫到達Profile設定溫度。參數複製: 完全複製Profile操作參數，過程當中可以調整火力、風門、滾筒轉速。)點選「Start」開始自動預熱流程。
- 烘豆、出豆、冷卻: 同所選擇的Profile設定值，可自動完成由烘豆至冷卻的流程。
- 烘豆完成:
 - 選擇「Continue with the same Profile」進入連續烘焙。
 - 選擇「End this roasting」結束烘焙。

保養與清潔

基本維護

- 定期清潔銀皮收集盒內皮屑 (建議3公斤烘焙量進行一次清除)，避免風道堵塞發生危險。
- 建議於每一鍋烘焙結束，取出冷卻豆盒內的熟豆後，清潔廢料盤粉塵碎屑 (廢料盤高溫！務必小心燙傷。)，避免燃燒灰煙甚至走火。

深度清潔

- 清潔前務必關閉電源並拔除插頭，避免觸電造成意外。
- 務必於機器冷卻後 (建議50° C以下)再進行清潔，避免燙傷。
- 使用乾淨布擦拭外觀，切勿讓水及任何液體進入本機器。
- 可以取出廢料盤，使用吹槍自廢料盤缺口朝內吹氣逼出粉塵，再利用吸塵器清潔粉塵。
- 可卸除觀豆窗前門6顆螺絲，取出觀豆窗前門及滾筒進行清潔。務必輕放避免玻璃破損及滾筒變形走位，亦可清潔機器內部腔體。
- 可卸除後方排風口4顆螺絲及內部離心風輪六角止付螺絲，取出離心風輪進行清潔。

產品保固須知

- OB-1 Pro Roaster 於保固期間內正常使用下發生之故障，提供自購買日起一年免費維修服務。
- 保固範圍：機身本體及冷卻風機 (未含風管、線材、潤滑油等附贈物件)。
- 保固會員需登入購買日期與序號相關資料，可享有一年免費保固服務。
- 若逾期登入、未登入保固會員，亦可憑可辨識之發票或出貨單 (需明確列有產品型號、購買通路、購買 / 出貨日期) 做為替代。
- 若無法出示保固會員或有效購買憑證，保固期限將依設備機身序號，以本公司出廠日期作為保固起算日。
- 除線上保固登入外，送修之產品需有可供辨識的產品序號、型號，相關貼紙及防拆卸貼紙請勿撕毀，否則無法受理。
- 過 (不) 保固產品之檢測及維修，均需收費。
- 注意，若有下列情形，即使於保固期間內，仍需收取維修費用：
 - 因不可抗力之天災 (水災、火災、地震、雷擊、颱風等)、生物災害 (鼠疫、蟲蛀等)、惡劣環境 (潮濕、高溫、雜物擠壓、高腐蝕環境因子、異常電壓等) 所造成設備損傷。
 - 因人為疏失 (刮傷、摔壞、敲打、破裂、重擊、遺失、未妥善保管、置入非咖啡豆材料) 所造成設備損傷。
 - 設備使用在非原始使用設計之目的所造成設備損傷。
 - 自行或經由非授權第三方改裝、修改、維修等所造成設備損傷。(依據防拆貼紙判定)
 - 使用非授權之零件與配件所造成設備損傷。
 - 使用延長線或轉接頭所造成設備損傷。
 - 非可歸責於產品材料與製造瑕疵的損壞。
 - 保固登記內容與實際不符、無法辨識或經塗改。
- 維修服務若無零件更換、棄修、無法修復，仍可能酌收保養檢測費用。
- 因應零件生產週期，職人咖啡設備將以不影響產品功能品質與安全使用為原則，在維修產品時使用新零件或整新零件來做更換 (職人咖啡設備需保證更新零件的品質與安全)。
- 保固範圍內因更換零件而拆卸之舊零件皆歸職人咖啡設備股份有限公司所有。
- 產品維修天數依機器、貨運狀況、人員調度、國定例假日不等，維修時程將由本公司進行彈性調整與通知，詳細維修進度可自網站查詢或洽詢服務人員。
- 會員之個人資料 (例如姓名、電話、地址)，本公司僅用於維修管理及取件通知。
- 本公司不負責保管維修品以外之配件，若因故需留置時，請仔細核對物件規格與數量，否則將依維修單據記載資訊為準。
- 本公司不負責 (保管 / 維護 / 備份 / 還原) 維修品所儲存的資料，相關的使用資料 (烘培曲線、歷史暫存資料等)，請在送修前自行複製備份。
- 送修及領回維修品或完成維修時，務必當場清點維修品 / 配件品項與數量是否符合，並檢視其外觀。
- 商業用戶如有緊急維修、定期保養需求，請洽客服專人服務。

